

Technik und Preise
Gültig für das Modelljahr 2011



Das Auto.

Der neue Eos



Modelle

Modelle mit Ottomotor		Getriebe	Türen	Leistung kW (PS)	Preis in €
Eos	TSI	6-Gang	2	90 (122)	27.975,-
	TSI BlueMotion Technology	6-Gang	2	90 (122)	28.375,-
	TSI	6-Gang	2	118 (160)	30.225,-
	TSI	6-Gang	2	155 (210)	32.625,-
	TSI	6-Gang-Doppelkupplungsgetriebe DSG	2	155 (210)	34.450,-

Modelle mit Dieselmotor		Getriebe	Türen	Leistung kW (PS)	Preis in €
Eos	TDI	6-Gang	2	103 (140)	32.150,-
	TDI	6-Gang-Doppelkupplungsgetriebe DSG	2	103 (140)	33.975,-
	TDI BlueMotion Technology	6-Gang	2	103 (140)	32.550,-
	TDI BlueMotion Technology	6-Gang-Doppelkupplungsgetriebe DSG	2	103 (140)	34.375,-

Ausstattungsübersicht

Ausstattung des Eos

Exterieur und Räder	
	- 4 Leichtmetallräder „Barcelona“ 7 J x 16, Reifen 215/55 R 16
	- Außenspiegelgehäuse, Stoßfänger und Türgriffe in Wagenfarbe
	- Blinkleuchten in LED-Technik, seitlich in die Außenspiegel integriert
	- CSC-Dachsystem in Glasoptik mit Schiebe-/Ausstell-Glasdach und Netzwindabweiser im Frontscheibenrahmen
	- Halogen-Hauptscheinwerfer und Blinkleuchten unter gemeinsamer Klarglasabdeckung
	- Karosserie verzinkt
	- Kühlergrill schwarz mit Chromleisten auf den Lamellen und Chromeinfassung des Lufteinlassgitters
	- Radsicherungen mit erweitertem Diebstahlschutz
	- Rückleuchten in LED-Lichtleitertechnik
	- Schriftzug „BlueMotion Technology“ auf der Gepäckraumklappe (nur bei BlueMotion Technology)
	- Wärmeschutzverglasung grün
	- Zierleisten außen in Chrom

Die angegebenen Preise inkl. 19% MwSt. sind unverbindliche Preisempfehlungen der Volkswagen AG ab Werk ohne Überführungskosten.

Alle aufgeführten Motoren entsprechen der Emissionsklasse Euro 5 und erhalten die grüne Feinstaubplakette.

Alle aufgeführten Dieselmotoren sind mit einem Dieselpartikelfilter ausgestattet.

Informationen zu Kraftstoffverbräuchen und CO₂-Emissionen finden Sie auf den Motorenseiten 17-18.

DSG®, TDI® und TSI® sind eingetragene Marken der Volkswagen AG und anderer Unternehmen der Volkswagen Gruppe in Deutschland sowie in weiteren Ländern.

Die Tatsache, dass ein Zeichen in diesem Dokument nicht mit ® versehen ist, kann nicht so ausgelegt werden, dass dieses Zeichen keine eingetragene Marke ist und/oder dass dieses Zeichen ohne vorherige schriftliche Zustimmung der Volkswagen Aktiengesellschaft verwendet werden könnte.

iPod ist eine eingetragene Marke von Apple Computer International.

Alle Angaben entsprechen den zum Zeitpunkt der Drucklegung vorhandenen Kenntnissen und basieren auf den Merkmalen des deutschen Marktes.

Ausstattungsübersicht

Ausstattung des Eos

Interieur

- Ablagefächer in den Türen, mit Halterung für 1-l-Flaschen
- Ablageaschen an der Rückseite der Vordersitze (ab 103 kW)
- Ausströmer vorn, Lichtdreh-, Spiegeleinstell- und Fensterheberschalter beleuchtet, mit Chromeinfassung
- Dekoreinlagen in „Chrom matt“ für Instrumententafel, Mittelkonsole und Türverkleidungen
- Einstiegshilfe „Easy Entry“
- Handbremshebelgriff in Leder (ab 103 kW)
- Handschuhfach abschließbar, beleuchtet und mit Kühlmöglichkeit
- Komfortsitze vorn (nur bei 90 kW)
- Lederlenkrad (3 Speichen) mit Alu-Dekor (ab 103 kW)
- Lendenwirbelstützen vorn (ab 103 kW)
- Lenkrad (3 Speichen) (nur bei 90 kW)
- Nichtraucherführung: Ablagefach und Steckdose anstelle Aschenbecher und Zigarettenanzünder vorn
- Rücksitzbank ungeteilt mit feststehender Lehne und abschließbarer Durchlademöglichkeit
- Schalthebelknauf in Leder (ab 103 kW)
- Sitzbezüge in Stoff, Dessin „Wave“¹⁾
- Sportsitze vorn (ab 103 kW)
- Vordersitze mit Höheneinstellung

Sicherheit

- Airbag für Fahrer und Beifahrer, mit Beifahrerairbag-Deaktivierung
- Aktives Überrollschutz-System: Herausschnellende Schutzbügel in Verbindung mit einem extrem steifen Frontscheibenrahmen sorgen für zusätzliche Insassensicherheit bei einem Fahrzeugüberschlag
- Dreipunkt-Automatiksicherheitsgurte vorn und hinten, vorn mit Gurtstraffer
- Elektronisches Stabilisierungsprogramm mit Gegenlenkunterstützung inkl. Antiblockiersystem (ABS) mit Bremsassistent, Antriebsschlupfregelung (ASR), Elektronische Differenzialsperre (EDS), Motorschleppmomentregelung (MSR) und Gespannstabilisierung
- ISOFIX-Halteösen (Vorrichtung zur Befestigung von 2 Kindersitzen auf der Rücksitzbank)
- Kopf- und Seitenairbag für Frontpassagiere, kombiniert
- Nebelscheinwerfer mit statischem Kurvenfahrlicht
- Rückstrahler in den Türen
- Scheibenbremsen vorn und hinten, vorn innenbelüftet
- Sicherheitsoptimierte Kopfstützen vorn
- Verbandtasche und Warndreieck
- Warnblinkautomatik bei Vollbremsung
- Wegfahrsperrung elektronisch

¹⁾ Setzt zu einem späteren Zeitpunkt ein. Ihr Volkswagen Partner informiert Sie gern.

● = Serienmäßige Ausstattung ○ = Sonderausstattung gegen Mehrpreis

Ausstattungsübersicht

Ausstattung des Eos

Funktion

- Außenspiegel auf der Fahrerseite asphärisch
- Außenspiegel elektrisch einstell- und beheizbar
- Berganfahrassistent
- Tagfahrlicht
- Doppelton-Signalhorn
- Fensterheber vorn und hinten elektrisch
- Fernentriegelung für Gepäckraum- und Tankklappe
- Gepäckraumbeleuchtung
- Heckscheibe beheizbar
- Instrumentenbeleuchtung weiß, regelbar; rotes Nachtdesign für Schalter
- Klimaanlage „Climatic“
- Kombi-Instrument mit elektronischem Tachometer, Kilometer- und Tageskilometerzähler, Drehzahlmesser, Dachzustandsanzeige und Bremsbelagverschleißanzeige
- Ladekantenschutz
- Lenksäule mit Höhen- und Längseinstellung
- Make-up-Spiegel beleuchtet in den Sonnenblenden
- Multifunktionsanzeige
- Servolenkung elektromechanisch, geschwindigkeitsabhängig geregelt
- Signalton bei Erreichen der Dachendposition
- Start-Stopp-System mit Bremsenergie-Rückgewinnung (nur bei BlueMotion Technology)
- Staub- und Pollenfilter mit Aktivkohleeinsatz
- Tire Mobility Set: 12-Volt-Kompressor und Reifendichtmittel
- Warnton für nicht ausgeschaltetes Licht
- Warnton und -leuchte für nicht angelegte Gurte vorn
- Zentralverriegelung mit Funkfernbedienung, Innenschalter und Crashsensor für automatische Entriegelung

Sonderausstattungen

		Preis in €	90 kW	103-155 kW
Ambientepakete	Ambientepaket mit Aluminiumdekor „Black Peak“	435,-	○	○
	- Dekoreinlagen in Aluminium „Black Peak“ für Instrumententafel und Türverkleidungen			
	- Fußraumbeleuchtung vorn und hinten			
	- Mittelarmlehne vorn mit Ablagebox sowie 12-V-Steckdose und Ablage hinten			
	- Pedale in Edelstahl gebürstet			
	- Textilfußmatten vorn und hinten			
	..., in Verbindung mit Komfortpaketen	340,-	○	○
	Ambientepaket mit Edelholzdekor „Nussbaum-Wurzel“	465,-	○	○
	- Dekoreinlagen in Edelholz „Nussbaum-Wurzel“ für Instrumententafel, Mittelkonsole und Türverkleidungen			
	- Fußraumbeleuchtung vorn und hinten			
- Mittelarmlehne vorn mit Ablagebox sowie 12-V-Steckdose und Ablage hinten				
- Textilfußmatten vorn und hinten				
..., in Verbindung mit Komfortpaketen	370,-	○	○	
Ambientepaket mit Edelholzdekor „Pappelmaser“	465,-	○	○	
- Dekoreinlagen in Edelholz „Pappelmaser“ für Instrumententafel, Mittelkonsole und Türverkleidungen				
- Fußraumbeleuchtung vorn und hinten				
- Mittelarmlehne vorn mit Ablagebox sowie 12-V-Steckdose und Ablage hinten				
- Textilfußmatten vorn und hinten				
..., in Verbindung mit Komfortpaketen	370,-	○	○	
(Für 90 kW sind die Ambientepakete nur in Verbindung mit Lederlenkrad und Sportsitzen vorn oder Komfortpaketen sowie Lederausstattungen bestellbar.)				
Anhängevorrichtung	abnehmbar	730,-	○	○
Designpakete	Designpaket „Black Style“	104,-	○	○
	- CSC-Dach in Schwarz			
	- Heckscheibe abgedunkelt			
(Paket nur in Verbindung mit aufpreispflichtiger, zweifarbiger Außenlackierung bestellbar; ohne weiteren Mehrpreis bei Lackierung Schwarz und Deep Black Perleffekt, siehe Seite 8 und Farbkombinationen im Haupt-Katalog)				
Diebstahlwarnanlage	mit Wegfahrsperrung elektronisch, Innenraumüberwachung, Back-up-Horn und Abschleppschutz	280,-	○	○

○ = Sonderausstattung gegen Mehrpreis

Sonderausstattungen

		Preis in €	90 kW	103-155 kW
Fahrerassistenzsysteme	Elektronische Differenzialsperre XDS (nicht für 90 kW bestellbar)	205,-		○
	Fernlichtregulierung „Light Assist“ - Automatisches Umschalten zwischen Abblend- und Fernlicht in Abhängigkeit von sich näherndem Gegenverkehr (nur in Verbindung mit Multifunktionsanzeige „Plus“ oder „Premium“ und mit Licht-und-Sicht-Paket bestellbar)	142,-	○	○
	Geschwindigkeitsregelanlage	210,-	○	○
	ParkPilot - Anzeige im Display des Radiosystems oder Radio-Navigationssystems - Beifahreraußenspiegelabsenkung - Warnsignale bei Hindernissen im Heckbereich sowie im Schwenkbereich der Gepäckraumklappe bei Dachbetätigung (Anzeige nur in Verbindung mit Radiosystemen oder Radio-Navigationssystemen; nur mit Außenspiegel mit Beifahrerspiegelabsenkung oder Licht-und-Sicht-Paket bestellbar)	435,-	○	○
	Parklenkassistent „Park Assist“ inkl. ParkPilot zusätzlich mit Warnsignalen bei Hindernissen im Frontbereich	810,-	○	○
	..., in Verbindung mit Komfortpaketen	375,-	○	○
	(Anzeige nur in Verbindung mit Radiosystemen oder Radio-Navigationssystemen; nur mit Außenspiegel mit Beifahrerspiegelabsenkung, Licht-und-Sicht-Paket oder Komfortpaketen und Multifunktionsanzeige „Plus“ oder „Premium“ bestellbar)			
Fahrwerke	Adaptive Fahrwerksregelung DCC - Karosserie ca. 10 mm tiefer gelegt - permanente Anpassung der Dämpfung an Fahrbahn und Fahrsituation sowie Anpassung der Lenkunterstützung durch individuell zu wählende SPORT-, COMFORT- oder NORMAL-Einstellung (In Verbindung mit Sportpaket für Leichtmetallräder 7 ½ J x 17 entfällt das Sportfahrwerk; nicht für Leichtmetallräder 8 J x 18 bestellbar.)	1.070,-	○	○
	Adaptive Fahrwerksregelung DCC für Leichtmetallräder 8 J x 18 Umfang wie Adaptive Fahrwerksregelung DCC, aber nur für Leichtmetallräder 8 J x 18 (In Verbindung mit Sportpaketen entfällt das Sportfahrwerk.)	1.070,-	○	○
	Sportfahrwerk - Karosserie ca. 15 mm tiefer gelegt (nur in Verbindung mit Leichtmetallrädern 7 J x 16 oder 6 ½ J x 16; in Verbindung mit Leichtmetallrädern 7 ½ J x 17 nur als Sportpaket bestellbar)	225,-	○	○
Fahrzeugschriftzüge	Entfall der Schriftzüge für die Motorbezeichnung auf der Gepäckraumklappe	o. M.	○	○

○ = Sonderausstattung gegen Mehrpreis

o. M. = ohne Mehrpreis

Sonderausstattungen

		Preis in €	90 kW	103-155 kW
Garagentoröffner¹⁾	als fest integrierte, programmierbare Funkfernbedienung in der Fahrersonnenblende	215,-	○	○
Klimaanlage	„Climatronic“ mit automatischer Umluftschtung mittels Luftgütesensor	425,-	○	○
	-2-Zonen-Temperaturregelung, links und rechts getrennt regelbar			
	Entfall der serienmäßigen „Climatic“	o. M.	○	○
	- Entfall der Kühlmöglichkeit des Handschuhfaches			
Koffer	Rollenkoffer , passend für den Gepäckraum	91,-	○	○
	Rollenkoffer-Set , 2 Rollenkoffer, passend für den Gepäckraum	170,-	○	○
Komfortpakete	Komfortpaket inkl. Lederausstattung „Vienna“	3.225,-		○
	- Beifahreraußenspiegelabsenkung			
	- Geschwindigkeitsregelanlage			
	- Klimaanlage „Climatronic“			
	- Lendenwirbelstützen vorn elektrisch einstellbar			
	- Mittelarmlehne vorn mit Ablagebox sowie 12-V-Steckdose und Ablage hinten			
	- ParkPilot			
	- Radiosystem „RCD 510“, 4 x 20 Watt, 8 Lautsprecher ²⁾			
	- Sitzmittelbahnen und -wangen in Leder „Vienna“			
	- Vordersitze beheizbar			
	..., für 90 kW, Umfang wie Komfortpaket inkl. Lederausstattung „Vienna“ und zusätzlich:	3.640,-	○	
	- Ablageaschen an der Rückseite der Vordersitze			
	- Lederlenkrad (3 Speichen) mit Alu-Dekor			
- Schalthebelknopf und Handbremshebelgriff in Leder				
- Sportsitze vorn				
Komfortpaket inkl. Lederausstattung „Nappa“ Cool Leather	3.745,-		○	
- Sitzmittelbahnen und -wangen in Leder „Nappa“ Cool Leather				
- sonstiger Umfang wie Komfortpaket inkl. Lederausstattung „Vienna“				
..., für 90 kW, Umfang wie Komfortpaket inkl. Lederausstattung „Nappa“ Cool Leather und zusätzlich:	4.170,-	○		
- Ablageaschen an der Rückseite der Vordersitze				
- Lederlenkrad (3 Speichen) mit Alu-Dekor				
- Schalthebelknopf und Handbremshebelgriff in Leder				
- Sportsitze vorn				

¹⁾ Eine aktuelle Liste aller mit dem Garagentoröffner kompatiblen Handsender, die zur Steuerung von Garagentor- und Außentorantrieben verwendet werden können, erhalten Sie bei Ihrem Volkswagen Partner.

²⁾ Höherwertige Radio-Navigationssysteme anstelle des Radiosystem „RCD 510“, 4 x 20 Watt, 8 Lautsprecher, sind zum jeweiligen Differenzpreis bestellbar.

○ = Sonderausstattung gegen Mehrpreis o. M. = ohne Mehrpreis

Sonderausstattungen

		Preis in €	90 kW	103-155 kW
Lackierungen	Metallic/Perleffekt	500,-	○	○
	Sonderfarbe Salsa Red	133,-	○	○
	Sonderfarbe Schwarz	230,-	○	○
Lackierungen zweifarbig mit CSC-Dach in Schwarz	Metallic/Schwarz	630,-	○	○
	Serienfarbe Candy-Weiß/Schwarz	127,-	○	○
	Sonderfarbe Salsa Red/Schwarz	260,-	○	○
	(nur in Verbindung mit dem aufpreispflichtigen Designpaket „Black Style“ bestellbar)			
Lederausstattungen	Lederausstattung „Vienna“¹⁾	2.130,-		○
	- Lendenwirbelstützen vorn elektrisch einstellbar			
	- Sitzmittelbahnen und -wangen in Leder „Vienna“			
	- Vordersitze beheizbar			
	..., für 90 kW, Umfang wie Lederausstattung „Vienna“ und zusätzlich:	2.545,-	○	
	- Ablagetaschen an der Rückseite der Vordersitze			
	- Lederlenkrad (3 Speichen) mit Alu-Dekor			
	- Schalthebelknopf und Handbremshebelgriff in Leder			
	- Sportsitze vorn			
	Lederausstattung „Nappa“ Cool Leather	2.650,-		○
	- Lendenwirbelstützen vorn elektrisch einstellbar			
	- Sitzmittelbahnen und -wangen in Leder „Nappa“ Cool Leather			
	- Vordersitze beheizbar			
..., für 90 kW, Umfang wie Lederausstattung „Nappa“ Cool Leather und zusätzlich:	3.075,-	○		
- Ablagetaschen an der Rückseite der Vordersitze				
- Lederlenkrad (3 Speichen) mit Alu-Dekor				
- Schalthebelknopf und Handbremshebelgriff in Leder				
- Sportsitze vorn				
Lenkräder	Lederlenkrad (3 Speichen) mit Alu-Dekor	210,-	○	●
	- Handbremshebelgriff in Leder			
	- Schalthebelknopf in Leder			
	Multifunktions-Lederlenkrad (3 Speichen) mit Bedienungsmöglichkeit für Multifunktionsanzeige, Radio und Telefon (für 90 kW nur in Verbindung mit Lederlenkrad, Lederausstattungen oder Komfortpaketen bestellbar)	270,-	○	○
	Multifunktions-Lederlenkrad (3 Speichen) mit Bedienungsmöglichkeit für Schaltung, Multifunktionsanzeige, Radio und Telefon (nur für Modelle mit Doppelkupplungsgetriebe DSG bestellbar)	375,-		○
	(Multifunktions-Lederlenkräder nur in Verbindung mit Radiosystemen oder Radio-Navigationssystemen und mit Multifunktionsanzeige „Plus“ oder „Premium“ bestellbar)			

¹⁾ Setzt zu einem späteren Zeitpunkt ein. Ihr Volkswagen Partner informiert Sie gern.

● = Serienmäßige Ausstattung ○ = Sonderausstattung gegen Mehrpreis

Sonderausstattungen

		Preis in €	90 kW	103-155 kW
Licht und Sicht	Licht-und-Sicht-Paket	370,-	○	○
	- Außenspiegel elektrisch anklappbar			
	- Beifahreraußenspiegelabsenkung			
	- Fahreraußenspiegel automatisch abblendend			
	- Fahrlichtschaltung automatisch mit „Leaving home“- und manueller „Coming home“- Funktion			
	- Innenspiegel automatisch abblendend			
	- Regensensor			
	- Umfeldbeleuchtung			
Mittelarmlehne	vorn mit Ablagebox sowie 12-V-Steckdose und Ablage hinten	95,-	○	○
Multifunktionsanzeigen	Multifunktionsanzeige „Plus“ mit erweiterten Anzeigemöglichkeiten: Zusätzlich zu den bisherigen Funktionen der serienmäßigen Multifunktionsanzeige lassen sich u. a. Einstellungen für Standheizung und -lüftung, Winterreifen, Licht und Sicht sowie Uhrzeit, Sprache und Einheiten vornehmen. ..., in Verbindung mit Radio-Navigationssystem „RNS 510“	55,-	○	○
	Multifunktionsanzeige „Premium“ mit mehrfarbigem Display (Funktionsumfang analog Multifunktionsanzeige „Plus“) ..., in Verbindung mit Radio-Navigationssystem „RNS 510“	o. M.	○	○
		270,-	○	○
		215,-	○	○
Multimediasysteme	Multimediabuchse MEDIA-IN mit USB-Adapterkabel zur Anbindung von externen Datenträgern ¹⁾ wie USB-Massenspeichern, MP3-Playern mit USB-Zertifizierung und iPod/iPhone - Bedienung und Anzeige über das jeweilige Radiosystem oder Radio-Navigationssystem - unterstützte Audio-Formate: MP3, WMA, Ogg Vorbis und AAC (nur in Verbindung mit Radiosystemen oder Radio-Navigationssystemen und Mittelarmlehne, jedoch nicht mit CD-Wechsler bestellbar; iPod-/iPhone-Anschluss nur über zusätzliches Adapterkabel ²⁾)	175,-	○	○
	..., mit iPod-/iPhone-Adapterkabel (nur in Verbindung mit Radiosystemen oder Radio-Navigationssystemen und Mittelarmlehne, jedoch nicht mit CD-Wechsler bestellbar)	195,-	○	○

¹⁾ Bitte prüfen Sie, ob die externe Audioquelle mit der Multimediabuchse MEDIA-IN kompatibel ist.

²⁾ Das Adapterkabel ist nicht im Preis inbegriffen und muss separat über die Volkswagen Zubehör GmbH bestellt werden.

Weitere Informationen finden Sie auf www.volkswagen-zubehoer.de.

○ = Sonderausstattung gegen Mehrpreis o. M. = ohne Mehrpreis

Sonderausstattungen

		Preis in €	90 kW	103-155 kW
Radio- und Navigationssysteme	Radiosystem „RCD 310“, 4 x 20 Watt, 8 Lautsprecher	655,-	○	○
	- CD-Player			
	- Doppel-Tuner mit Phasen-Diversity für bestmöglichen Radioempfang			
	- Lautsprecher vorn und hinten			
	- MP3-Wiedergabefunktion mit Titelanzeige			
	- Multimediabuchse AUX-IN			
	(nicht in Verbindung mit CD-Wechsler und Navigationsfunktion „RNS 315“ bestellbar)			
	..., für Navigationsfunktion „RNS 315“			
	(nur in Verbindung mit Navigationsfunktion „RNS 315“ bestellbar)			
	Navigationsfunktion „RNS 315“ (für „RCD 310“)¹⁾			
- CD-Laufwerk auch zur Wiedergabe von Audio-CDs				
- Fahrempfehlung akustisch (Sprachausgabe)				
- Fahrempfehlung optisch im Display des Navigationssystems				
- Korridorfunktion, Wiedergabe von Audio-CDs auch bei aktiver Zielführung				
- mehrfarbiges TFT-Display mit Kartendarstellung im mittleren Instrumententafelbereich				
- SD-Kartenschacht (zur Wiedergabe von Audio-Dateien)				
- Touchscreen-Bedienung				
- Verkehrszeichenanzeige				
- vorinstallierte Navigationsdaten für Westeuropa				
- Zielführung dynamisch über TMC				
(nur in Verbindung mit Radiosystem „RCD 310“ für Navigationsfunktion „RNS 315“ und nicht mit digitalem Radioempfang DAB bestellbar)				
Radiosystem „RCD 510“, 4 x 20 Watt, 8 Lautsprecher	975,-	○	○	
- automatische Aufzeichnung von bis zu neun Verkehrsdurchsagen mit einer Gesamtlänge von bis zu 4 Minuten (TIM: Traffic Information Memory) ²⁾				
- interner CD-Wechsler für 6 CDs				
- Lautsprecher vorn und hinten				
- mehrfarbiges TFT-Display				
- MP3-Wiedergabefunktion mit Titelanzeige				
- Multimediabuchse AUX-IN				
- SD-Kartenschacht (zur Wiedergabe von Audio-Dateien)				
- Touchscreen-Bedienung				
(nicht in Verbindung mit CD-Wechsler bestellbar)				

¹⁾ Bei Bestellung der Navigationsfunktion „RNS 310“ (für „RCD 310“) erhalten Sie ein vom Radiosystem „RCD 310“ optisch abweichendes Radio-Navigationssystem.

²⁾ nicht in Verbindung mit digitalem Radioempfang DAB

○ = Sonderausstattung gegen Mehrpreis

Sonderausstattungen

		Preis in €	90 kW	103-155 kW
Radio- und Navigationssysteme (Fortsetzung)	Radio-Navigationssystem „RNS 510“, 4 x 20 Watt, 8 Lautsprecher	2.685,-	○	○
	- DVD für Westeuropa ¹⁾			
	- DVD-Laufwerk zur Wiedergabe von Audio-CDs (auch im MP3- und WMA-Format) und Audio-/Video-DVDs (Bild nur bei stehendem Fahrzeug)			
	- Fahrempfehlung akustisch (Sprachausgabe)			
	- Fahrempfehlung optisch im Display der Multifunktionsanzeige „Plus“ oder „Premium“ im direkten Blickfeld des Fahrers			
	- integrierte 30-GB-Festplatte zum Speichern des Navigationsdatenträgers sowie für CDs und DVDs im MP3- und WMA-Format			
	- Karte wahlweise in 2D- oder 3D-Darstellung (Vogelperspektive)			
	- Lautsprecher vorn und hinten			
	- mehrfarbiges TFT-Display mit Kartendarstellung im mittleren Instrumententafelbereich (16:9-Format)			
	- Multimediabuchse AUX-IN			
	- Radiosystem integriert			
	- SD-Kartenschacht (zur Wiedergabe von Audio-Dateien)			
	- Sonderziele mit Bilddarstellung über SD-Karte abrufbar ²⁾			
	- Sprachbedienung			
	- Teilung der Bildschirmanzeige in Karte und Zusatzinformationen möglich			
	- Touchscreen-Bedienung			
	- Verkehrszeichenanzeige			
	- Wiedergabe von Audio-CDs auch bei aktivierter Zielführung			
	- Zielführung dynamisch über separaten RDS TMC-Tuner (nur in Verbindung mit Multifunktionsanzeige „Plus“ oder „Premium“ bestellbar)			
	CD-Wechsler für 6 CDs im Handschuhfach	370,-	○	○
(nur in Verbindung mit Radio-Navigationssystemen, jedoch nicht in Verbindung mit Multimediabuchse MEDIA-IN bestellbar)				
Digitaler Radioempfang DAB	215,-	○	○	
- Empfang von digital ausgestrahlten Radiosendern und Verkehrsinformationen zusätzlich zum analogen Senderangebot				
- Empfang ist abhängig von der lokalen Verfügbarkeit von digitalen Netzen (nur in Verbindung mit Radiosystem „RCD 310“ oder „RCD 510“ bestellbar)				
Soundsystem „DYNAUDIO Confidence“	1.185,-	○	○	
- 10 eigenresonanzarme Lautsprecher, speziell auf die Leistung abgestimmt				
- digitaler 10-Kanal-Verstärker				
- fahrzeugspezifische Klangabstimmung				
- Gesamtleistung 600 Watt (nur in Verbindung mit Radiosystemen oder Radio-Navigationssystemen bestellbar)				

¹⁾ Anstelle der Navigations-DVD für Westeuropa ist ohne Mehrpreis auch die Navigations-DVD für Osteuropa bestellbar.

²⁾ Unter www.volkswagen.de > Kunden & Service > Navigation können Ziele auf der SD-Karte mit Bild gespeichert werden.

○ = Sonderausstattung gegen Mehrpreis

		Preis in €	90 kW	103-155 kW
Räder/Reifen	Reifenkontrollanzeige	55,-	○	○
Räder/Reifen - 16	„Alicante“ - 4 Leichtmetallräder 7 J x 16, Oberfläche glanzgedreht - Reifen 215/55 R 16	110,-	○	○
Räder/Reifen - 17	„Fontana“ - 4 Leichtmetallräder 7 ½ J x 17, in Sterling-Silber lackiert - Mobilitätsreifen 235/45 R 17 (selbstversiegelnd) - Reifenkontrollanzeige	695,-	○	○
	„Michigan“ - 4 Leichtmetallräder 7 ½ J x 17 - Mobilitätsreifen 235/45 R 17 (selbstversiegelnd) - Reifenkontrollanzeige	535,-	○	○
	„Minneapolis“ - 4 Leichtmetallräder 7 ½ J x 17, in Schwarz, Oberfläche glanzgedreht - Mobilitätsreifen 235/45 R 17 (selbstversiegelnd) - Reifenkontrollanzeige	695,-	○	○
	„Salamanca“ Volkswagen Exclusive - 4 Leichtmetallräder 7 ½ J x 17 in Sterling-Silber lackiert - Mobilitätsreifen 235/45 R 17 (selbstversiegelnd) - Reifenkontrollanzeige	635,-	○	○
Räder/Reifen - Ganzjahresreifen	„Oslo“ - 4 Leichtmetallräder 6 ½ J x 16 - Ganzjahresreifen 205/55 R 16	175,-	○	○
Räder/Reifen - Reserveräder	Reserverad 3 ½ J x 16, gewichts- und platzsparend inkl. Radschlüssel und Wagenheber (anstelle Tire Mobility Set)	60,-	○	○
	Reserverad 3 ½ J x 18, gewichts- und platzsparend inkl. Radschlüssel und Wagenheber (anstelle Tire Mobility Set)	60,-	○	○

○ = Sonderausstattung gegen Mehrpreis

Sonderausstattungen

		Preis in €	90 kW	103-155 kW
Räder/Reifen - Winterräder (zusätzlich)	4 Stahlräder 6 ½ J x 16 inkl. Radschlüssel und Wagenheber - Radvollblenden - Winterreifen 205/55 R 16 H	520,-	○	○
	..., für Leichtmetallräder 7 ½ J x 17 und 8 J x 18 inkl. Tire Mobility Set (nur in Verbindung mit Leichtmetallrädern 7 ½ J x 17 oder 8 J x 18 und nicht mit Reserverädern, gewichts- und platzsparend bestellbar)	575,-	○	○
Raucherausführung	- Aschenbecher vorn - Zigarettenanzünder vorn	20,-	○	○
Scheiben	Frontscheibe in Dämmglas (nur in Verbindung mit Licht-und-Sicht-Paketen bestellbar)	205,-	○	○
Schließsysteme	Schlüsselloses¹⁾ Schließ- und Startsystem „Keyless Access“²⁾ inkl. Komfortstartfunktion „Press & Drive“ und Funkfernbedienung für das Dachsystem	455,-	○	○
Sitze	ISOFIX-Halteösen (Vorrichtung zur Befestigung von einem Kindersitz auf dem Beifahrersitz)	92,-	○	○
	Sportsitze vorn - Ablagetaschen an der Rückseite der Vordersitze - Lendenwirbelstützen vorn - Sitzbezüge und Türverkleidungen in Stoff, Dessin „Wave“ ²⁾	215,-	○	●
	Fahrersitz mit elektrischer Einstellung - Einstiegshilfe elektrisch für Fahrersitz - Fahrersitz mit elektrischer Einstellung für Längsposition, Sitzhöhe, Sitz- und Lehnenneigung - Lendenwirbelstütze auf der Fahrerseite elektrisch einstellbar - Schublade unter dem Beifahrersitz (für 90 kW nur in Verbindung mit Sportsitzen vorn bestellbar)	430,-	○	○
	..., in Verbindung mit Lederausstattung oder Komfortpaketen	380,-	○	○
	Schubladen unter den Vordersitzen (nicht mit Vordersitze mit elektrischer Einstellung und für 90 kW nur in Verbindung mit Sportsitzen vorn bestellbar)	55,-	○	○
	Vordersitze mit elektrischer Einstellung - Einstiegshilfe elektrisch für Vordersitze - Lendenwirbelstützen vorn elektrisch einstellbar - Vordersitze mit elektrischer Einstellung für Längsposition, Sitzhöhe, Sitz- und Lehnenneigung (nicht mit Schublade[n] unter den Vordersitzen und für 90 kW nur in Verbindung mit Sportsitzen vorn bestellbar)	810,-	○	○

¹⁾ Die Funkfernbedienung dient als Sender und muss mitgeführt werden, damit das Fahrzeug ent- bzw. verriegelt und gestartet werden kann.

²⁾ Setzt zu einem späteren Zeitpunkt ein. Ihr Volkswagen Partner informiert Sie gern.

● = Serienmäßige Ausstattung ○ = Sonderausstattung gegen Mehrpreis

Sonderausstattungen

		Preis in €	90 kW	103-155 kW
Ski- und Snowboardtasche		134,-	○	○
Spiegel	Außenspiegel mit Beifahrerspiegelabsenkung (nur in Verbindung mit ParkPilot oder Parklenkassistent „Park Assist“ bestellbar)	o. M.	○	○
Sportpakete	Sportpaket in Verbindung mit Leichtmetallrädern 7 ½ J x 17	205,-	○	○
	- Pedale in Edelstahl gebürstet			
	- Rückleuchten in LED-Lichtleitertechnik, dunkelrot			
	- Sportfahrwerk, Karosserie ca. 15 mm tiefer gelegt			
	(nur in Verbindung mit optionalen Leichtmetallrädern 7 ½ J x 17 bestellbar)			
	„Kansas“	1.470,-	○	○
	- 4 Leichtmetallräder „Kansas“ 8 J x 18, in Sterling-Silber lackiert			
	- Mobilitätsreifen 235/40 R 18 (selbstversiegelnd)			
	- Pedale in Edelstahl gebürstet			
	- Rückleuchten in LED-Lichtleitertechnik, dunkelrot			
- Reifenkontrollanzeige				
- Sportfahrwerk, Karosserie ca. 15 mm tiefer gelegt				
„Chicago“ Volkswagen Exclusive	1.570,-	○	○	
- 4 Leichtmetallräder „Chicago“ 8 J x 18, in Anthrazit, Oberfläche glanzgedreht				
- Mobilitätsreifen 235/40 R 18 (selbstversiegelnd)				
- Pedale in Edelstahl gebürstet				
- Rückleuchten in LED-Lichtleitertechnik, dunkelrot				
- Reifenkontrollanzeige				
- Sportfahrwerk, Karosserie ca. 15 mm tiefer gelegt				

○ = Sonderausstattung gegen Mehrpreis

o. M. = ohne Mehrpreis

Sonderausstattungen

		Preis in €	90 kW	103-155 kW
Standheizung	Standheizung und -lüftung mit Funkfernbedienung und Vorwahluhr (nur mit Multifunktionsanzeige „Plus“ oder „Premium“ bestellbar)	1.325,-	○	○
Telefone	Mobiltelefonvorbereitung - Bedienung und Anzeige über Multifunktionsanzeige „Plus“, Radiosystem „RCD 510“ oder Radio-Navigationssystem „RCD 510“ - drahtlose Kommunikationsschnittstelle BLUETOOTH AUDIO (ausschließlich kompatibel mit advanced audio distribution profile A2DP) - Freisprecheinrichtung - für Mobiltelefone mit Bluetooth-Schnittstelle (hands free profile 1.5) und GSM 900/1800 MHz	285,-	○	○
	Mobiltelefonvorbereitung für Radio-Navigationssystem „RNS 315“ - Bedienung und Anzeige nur über Radio-Navigationssystem „RNS 315“ Sonstiger Umfang wie Mobiltelefonvorbereitung (nur in Verbindung mit Radio-Navigationssystem „RNS 315“ und Multifunktionsanzeige „Plus“ oder „Premium“ bestellbar)	285,-	○	○
	Mobiltelefonvorbereitung „Plus“ Umfang wie Mobiltelefonvorbereitung, jedoch mit - Außenantennenanbindung über Mobiltelefon-Ladeschale ¹⁾ - Halterung für Mobiltelefon-Ladeschale ¹⁾ - Sprachbedienung (Mobiltelefonvorbereitung und Mobiltelefonvorbereitung „Plus“ nur in Verbindung mit Radiosystemen oder Radio-Navigationssystemen und Multifunktionsanzeige „Plus“ oder „Premium“ bestellbar)	425,-	○	○
	Mobiltelefonvorbereitung „Premium“²⁾ Umfang wie Mobiltelefonvorbereitung, jedoch mit - fahrzeugeigenem GSM-/UMTS-Sende-/Empfangsteil - Komfortbedienung über das Multifunktionslenkrad - Sprachbedienung - zusätzlicher Bluetooth-Schnittstelle remote SIM Access Profile (rSAP) ²⁾ (nur in Verbindung mit Radiosystemen oder Radio-Navigationssystemen, Multifunktionsanzeige „Plus“ oder „Premium“ und Multifunktions-Lederlenkrädern bestellbar)	460,-	○	○

¹⁾ Die Mobiltelefon-Ladeschale ist nicht im Preis inbegriffen, sondern muss separat über die Firma Volkswagen Zubehör GmbH bestellt werden.
Bitte prüfen Sie, ob die Mobiltelefon-Ladeschale für das jeweilige Mobiltelefon geeignet ist.

Informationen zur Kompatibilität und zu verfügbaren Mobiltelefon-Ladeschalen finden Sie auf www.volkswagen-zubehoer.de.

²⁾ Bitte prüfen Sie, ob das jeweilige Mobiltelefon über eine Bluetooth-Schnittstelle mit remote SIM Access Profile (rSAP) verfügt und für die Mobiltelefonvorbereitung „Premium“ geeignet ist.
Weitere Informationen finden Sie auf www.volkswagen-zubehoer.de.

○ = Sonderausstattung gegen Mehrpreis

Sonderausstattungen

		Preis in €	90 kW	103-155 kW
Telefone (Fortsetzung)	Nokia 2323 classic inkl. 12-V-Ladekabel	110,-	○	○
	- Bluetooth-Schnittstelle mit remote SIM ACCESS Profile (rSAP)- und hands free profile (hfp)-Unterstützung			
	- GSM 900/1800			
	- Netzsteckerladegerät 100-240 Volt, zusätzlich			
	(nur in Verbindung mit Mobiltelefonvorbereitung oder Mobiltelefonvorbereitung „Premium“ bestellbar)			
	Nokia 2323 classic inkl. Mobiltelefon-Ladeschale	190,-	○	○
	- sonstiger Umfang wie Nokia 2323 classic inkl. 12-V-Ladekabel (nur mit Mobiltelefonvorbereitung „Plus“ bestellbar)			
	Nokia 6303i classic Volkswagen Edition inkl. 12-V-Ladekabel	215,-	○	○
	- 3,2 Megapixel-Kamera mit 4-fach Digitalzoom			
	- Bluetooth-Schnittstelle mit remote SIM ACCESS Profile (rSAP)- und hands free profile (hfp)-Unterstützung			
	- GSM 900/1800/1900			
	- Netzsteckerladegerät 100-240 Volt, zusätzlich			
	- Organizerfunktion (nur mit Mobiltelefonvorbereitung oder Mobiltelefonvorbereitung „Premium“ bestellbar)			
	Nokia 6303i classic Volkswagen Edition inkl. Mobiltelefon-Ladeschale	295,-	○	○
	- sonstiger Umfang wie Nokia 6303i classic Volkswagen Edition inkl. 12-V-Ladekabel (nur mit Mobiltelefonvorbereitung „Plus“ bestellbar)			
Textilfußmatten	vorn und hinten	97,-	○	○
Windschott		315,-	○	○
Winterpakete	Winterpaket	415,-	○	○
	- Scheibenwaschdüsen vorn automatisch beheizt			
	- Scheinwerfer-Reinigungsanlage			
	- Vordersitze beheizbar			
	- Warnleuchte für Waschwasserstand			
	..., in Verbindung mit Lederausstattung (für 90 kW nur in Verbindung mit Sportsitzen vorn bestellbar)	285,-	○	○

○ = Sonderausstattung gegen Mehrpreis

Motoren

		90 kW (122 PS) TSI	90 kW (122 PS) TSI BlueMotion Technology	118 kW (160 PS) TSI
Motor, Getriebe	Motor-Bauart/Ventile pro Zylinder	4-Zylinder-Ottomotor/4	4-Zylinder-Ottomotor/4	4-Zylinder-Ottomotor/4
	Einspritzung/Aufladung	Direkteinspritzung/Turbocharger	Direkteinspritzung/Turbocharger	Direkteinspritzung/Twincharger
	Hubraum, Liter/cm ³	1,4/1390	1,4/1390	1,4/1390
	max. Leistung, kW (PS) bei 1/min	90 (122)/5500	90 (122)/5500	118 (160)/5800
	max. Drehmoment, Nm bei 1/min	200/1500-4000	200/1500-4000	240/1500-4500
	Emissionsklasse	Euro 5 ⁶⁾	Euro 5 ⁶⁾	Euro 5 ⁶⁾
	Getriebevariante	6-Gang-Schaltgetriebe	6-Gang-Schaltgetriebe	6-Gang-Schaltgetriebe
Gewichte, kg²⁾	Leergewicht ¹⁾	1497	1505	1526
	zul. Gesamtgewicht	1920	1920	1950
	Zuladung ⁸⁾	498	490	499
	zul. Achslast vorn/hinten	1000/970	1000/970	1030/970
	zul. Anhängelasten ³⁾ : gebremst bei 12%/8% Steigung	1400/1600	1400/1600	1500/1700
	ungebremst	750	750	750
	zul. Stützlast/zul. Dachlast	75/-	75/-	75/-
Fahrleistungen	Höchstgeschwindigkeit, km/h	198	198	217
	Beschleunigung von 0-80/0-100 km/h, s	7,1/10,9	7,1/10,9	6,1/8,8
	Elastizität von 80-120 km/h, s ¹⁰⁾	14,0	14,0	11,5
Kraftstoffverbrauch, l/100 km⁴⁾	Kraftstoff	Superbenzin schwefelfrei, mind. 95 ROZ nach DIN EN 228	Superbenzin schwefelfrei, mind. 95 ROZ nach DIN EN 228	Superbenzin schwefelfrei, mind. 95 ROZ nach DIN EN 228
	mit Schaltgetriebe: innerorts/außerorts/kombiniert	8,6/5,4/6,6	7,6/5,3/6,2	8,9/5,5/6,8
	mit Doppelkupplungsgetriebe DSG: innerorts/außerorts/kombiniert	-	-	-
CO₂-Emission kombiniert, g/km⁴⁾	mit Schaltgetriebe	152	144	157
	mit Doppelkupplungsgetriebe DSG	-	-	-

Hinweise zu den Bemerkungen 1) - 10) finden Sie auf Seite 19.

Motoren

		155 kW (210 PS) TSI	103 kW (140 PS) TDI ⁷⁾	103 kW (140 PS) TDI BlueMotion Technology ⁷⁾
Motor, Getriebe	Motor-Bauart/Ventile pro Zylinder	4-Zylinder-Ottomotor/4	4-Zylinder-Dieselmotor/4	4-Zylinder-Dieselmotor/4
	Einspritzung/Aufladung	Direkteinspritzung/Turbocharger	Common Rail/Abgasturbolader	Common Rail/Abgasturbolader
	Hubraum, Liter/cm ³	2,0/1984	2,0/1968	2,0/1968
	max. Leistung, kW (PS) bei 1/min	155 (210)/5300-6200	103 (140)/4200	103 (140)/4200
	max. Drehmoment, Nm bei 1/min	280/1700-5200	320/1750-2500	320/1750-2500
	Emissionsklasse	Euro 5 ⁶⁾	Euro 5 ⁶⁾	Euro 5 ⁶⁾
	Getriebevariante	6-Gang-Schaltgetriebe, 6-Gang-Doppelkupplungs- getriebe DSG	6-Gang-Schaltgetriebe, 6-Gang-Doppelkupplungs- getriebe DSG	6-Gang-Schaltgetriebe, 6-Gang-Doppelkupplungs- getriebe DSG
Gewichte, kg²⁾	Leergewicht ¹⁾	1563 (1586) ⁹⁾	1586 (1608) ⁹⁾	1592 (1614) ⁹⁾
	zul. Gesamtgewicht	2000 (2020) ⁹⁾	2000 (2030) ⁹⁾	2000 (2030) ⁹⁾
	Zuladung ⁸⁾	512 (509) ⁹⁾	489 (497) ⁹⁾	483 (491) ⁹⁾
	zul. Achslast vorn/hinten	1060/990 (1080/990) ⁹⁾	1080/970 (1110/970) ⁹⁾	1080/970 (1110/970) ⁹⁾
	zul. Anhängelasten ³⁾ : gebremst bei 12%/8% Steigung	1500/1700	1500/1700	1500/1700
	ungebremst	750	750	750
	zul. Stützlast/zul. Dachlast	75/-	75/-	75/-
Fahrleistungen	Höchstgeschwindigkeit, km/h	238 (236) ⁹⁾	207 (204) ⁹⁾	207 (204) ⁹⁾
	Beschleunigung von 0-80/0-100 km/h, s	5,4/7,8	7,2/10,3	7,2/10,3
	Elastizität von 80-120 km/h, s ¹⁰⁾	10,5	10,5	10,5
Kraftstoffverbrauch, l/100 km⁴⁾	Kraftstoff	Superbenzin schwefelfrei, mind. 95 ROZ nach DIN EN 228	Diesel schwefelfrei, mind. 51 CZ nach DIN EN 590/DIN 51628 ⁵⁾	Diesel schwefelfrei, mind. 51 CZ nach DIN EN 590/DIN 51628 ⁵⁾
	mit Schaltgetriebe: innerorts/außerorts/kombiniert	9,6/5,4/7,1	6,9/4,3/5,2	5,8/4,2/4,8
	mit Doppelkupplungsgetriebe DSG: innerorts/außerorts/kombiniert	10,2/5,9/7,5	7,2/4,8/5,7	6,5/4,6/5,3
CO₂-Emission kombiniert, g/km⁴⁾	mit Schaltgetriebe	165	138	125
	mit Doppelkupplungsgetriebe DSG	174	149	139

Hinweise zu den Bemerkungen 1) - 10) finden Sie auf Seite 19.

Hinweise

- 1) Fahrzeugleergewicht mit Fahrer 68 kg, 7 kg Gepäck und Kraftstoffbehälter zu 90% gefüllt, ermittelt nach der RL 92/21/EWG in der gegenwärtig geltenden Fassung.
- 2) Je nach Sonderausstattung ergeben sich individuelle Gewichte des Fahrzeugs und somit abweichende Verbräuche und CO₂-Emissionen.
- 3) Mit zunehmender Höhe verringert sich zwangsläufig die Motorleistung. Ab 1000 m über Meereshöhe und je weitere 1000 m sind daher jeweils 10 % vom Gesamtgewicht (zul. Anhängelasten + zul. Gesamtgewicht des Zugfahrzeuges) abzuziehen.
- 4) Die Kraftstoffverbrauchs- und Emissionswerte sind nach den vorgeschriebenen Messverfahren (VO [EG] 715/2007 in der gegenwärtig geltenden Fassung) ermittelt. Hinweis nach Richtlinie 1999/94/EG in der gegenwärtig geltenden Fassung: Die Angaben beziehen sich nicht auf ein einzelnes Fahrzeug und sind nicht Bestandteil des Angebotes, sondern dienen allein Vergleichszwecken zwischen den verschiedenen Fahrzeugtypen. Kraftstoffverbrauch und CO₂-Emissionen eines Fahrzeugs hängen nicht nur von der effizienten Ausnutzung des Kraftstoffs durch das Fahrzeug ab, sondern werden auch vom Fahrverhalten und anderen nichttechnischen Faktoren beeinflusst. CO₂ ist das für die Erderwärmung hauptsächlich verantwortliche Treibhausgas. Ein Leitfaden über den Kraftstoffverbrauch und die CO₂-Emissionen, der Daten für alle neuen Personenkraftfahrzeugmodelle enthält, ist unentgeltlich an allen Verkaufsorten in der Europäischen Union sowie für Interessenten aus Deutschland auch bei der DAT Deutsche Automobil Treuhand GmbH, Hellmuth-Hirth-Straße 1, 73760 Ostfildern erhältlich.
- 5) Die Verwendung von RME- sowie FAME-Kraftstoff (Biodiesel) ist nicht möglich.
- 6) Fahrzeuge der Emissionsklasse Euro 5 erhalten die grüne Feinstaubplakette.
- 7) Dieses Fahrzeug ist mit einem geregelten Dieselpartikelfilter ausgerüstet und wird in der Bundesrepublik Deutschland jährlich bis zum 31.03.2011 mit 1,20 € je angefangenem 100-ccm-Hubraum geringer besteuert als ein Fahrzeug ohne Dieselpartikelfilter. Der Dieselpartikelfilter ist ein System, das sich kontinuierlich selbst regeneriert. In seltenen Ausnahmefällen ist dafür das individuelle Fahrverhalten temporär anzupassen. Informationen dazu erhalten Sie bei Ihrem Volkswagen Partner und unter unsere in der Bundesrepublik Deutschland kostenlosen, Telefonnummer 0800-VOLKSWAGEN (0800-86 55 79 24 36).
- 8) Die Zuladung beinhaltet 68 kg für Fahrer und 7 kg für Gepäck.
- 9) Klammerwerte gelten für Doppelkupplungsgetriebe DSG.
- 10) Gemessen im Gang, in dem die Höchstgeschwindigkeit erreicht wird (nur Schaltgetriebe).

Zusätzliche Hinweise

Service-Termine bei Volkswagen unterscheiden sich nach Terminen mit Motorölwechsel (z.B. Intervall-Service) und Terminen ohne Motorölwechsel (z.B. Inspektions-Service). Ein Service-Aufkleber am Türholm bzw. die Service-Intervall-Anzeige im Display des Kombi-Instruments dient als Erinnerung für die Fälligkeit des nächsten Service-Termins.

Service-Termine mit Wartungsintervallverlängerung:
Intervall-Service: nach flexibler Service-Intervall-Anzeige (spätestens nach 2 Jahren),
Inspektions-Service: erster nach 3 Jahren/60.000 km*, dann alle 2 Jahre/60.000 km*.

Service-Termine ohne Wartungsintervallverlängerung:
Ölwechsel-Service: 15.000 km oder 1 Jahr*
Intervall-Service: 30.000 km oder 2 Jahre*
Inspektions-Service: erster nach 3 Jahren/60.000 km*, dann alle 2 Jahre/60.000 km*.

Rücknahme und Verwertung von Altfahrzeugen

Volkswagen stellt sich den Herausforderungen der modernen Gesellschaft und berücksichtigt sie in allen neuen Produkten der Marke Volkswagen. Dies gilt natürlich auch für den Umwelt- und Ressourcenschutz. Daher sind alle Volkswagen umweltfreundlich verwertbar und können grundsätzlich kostenlos** zurückgegeben werden. Nähere Informationen zu Rücknahme und Verwertung von Altfahrzeugen erhalten Sie bei Ihrem Volkswagen Partner, im Internet unter www.volkswagen.de und über die kostenlose Hotline 0800-VOLKSWAGEN (0800 86 55 79 24 36).

* je nachdem, was zuerst eintritt

**bei Erfüllung der nationalen gesetzlichen Voraussetzungen

Technik

6-Gang-Doppelkupplungsgetriebe DSG

Das 6-Gang-Doppelkupplungsgetriebe DSG ist für Drehmomente von bis zu 350 Nm ausgelegt. Es ist ein vollwertiges Automatikgetriebe mit Doppelkupplungsprinzip. Das DSG besteht aus zwei voneinander unabhängigen Teilgetrieben. Über die Doppelkupplung, zwei in einem Ölbad laufende Lamellenkupplungen, die in einem gemeinsamen Gehäuse zusammengefasst sind, werden die beiden Getriebe über zwei Antriebswellen je nach Gangstufe abwechselnd mit dem Motor kraftschlüssig verbunden. Die hydraulischen Aktuatoren der Doppelkupplung erlauben dabei einen automatischen Schaltvorgang ohne Zugkraftunterbrechung. Gesteuert wird das Getriebe über ein sogenanntes Mechatronikmodul, in dem das elektronische Getriebe-steuerggerät, verschiedene Sensoren und die hydraulische Steuereinheit als eine kompakte Einheit zusammengefasst sind. Das Doppelkupplungsgetriebe DSG verfügt über zwei Fahrprogramme: den Normal- und den Sportmodus. Im Sportbetrieb fährt das DSG die Gänge weiter aus und schaltet bei Bedarf früher zurück. Die Gänge können jedoch auch manuell über die Tiptronic sequenziell geschaltet werden. Besonders sportlich ist dies über den Tiptronic-Schalter am Multifunktionslenkrad möglich. Das Kuppeln erfolgt jedoch immer vollautomatisch.

Kraftübertragung

- Frontantrieb über asbestfreie Einscheiben-Trockenkupplung
- Hydraulische Kupplungsbetätigung
- 6-Gang-Schaltgetriebe mit Doppelgelenk-Halbachsen
- Doppelkupplungsgetriebe DSG mit getriebeinterner hydraulisch betätigter Doppelkupplung

Fahrwerk

- Elektronisches Stabilisierungsprogramm inkl. Elektronischer Differenzialsperre (EDS) und Antriebsschlupfregelung (ASR)
- Federung vorn durch Schraubenfedern mit Teleskopstoßdämpfern; alle Elemente in Federbeinen integriert
- Federung hinten mit Gasdruckstoßdämpfern und separaten Federn
- Radführung vorn durch Federbeine und (untere) Dreiecksquerlenker (spurstabilisierender Lenkrollradius)
- Radführung hinten durch Vierlenkerachse mit Einzelradaufhängung
- Stabilisator vorn und hinten

Lenkung

- Elektromechanische Servolenkung
- Lenkrad höhen- und längseinstellbar
- Zusammenschiebbare Sicherheitslenksäule

Bremsanlage

- Elektronisch geregeltes Antiblockiersystem (ABS) mit Elektronischer Bremskraftverteilung (EBV)
- Diagonal-Zweikreis-Bremssystem mit innenbelüfteten Scheibenbremsen vorn und Scheibenbremsen hinten
- Asbestfreie Bremsbeläge
- Bremsassistent

Aufbau

- Airbagsystem für Fahrer und Beifahrer
- Elektrohydraulisches CSC-Dachsystem (Falt-Stahldach mit integriertem Schiebe-/Ausstell-Glasdach) mit beheizbarer Glas-Heckscheibe
- Kopf- und Seitenairbag für Frontpassagiere, kombiniert
- Selbsttragende Karosserie mit formstabilem Sicherheitsfahrerraum
- Versteifungsprofile in den Türen und Seitenstrukturen zur Erhöhung der seitlichen Kollisionssicherheit
- Verformungszonen vorn und hinten

Korrosionsschutz

- Verzinkte Karosserie
- Langzeit-Hohlraumkonservierung durch Heißwachs
- Kunststoff-Radhausschalen vorn und hinten
- vollflächige Unterbodenverkleidung

Abmessungen

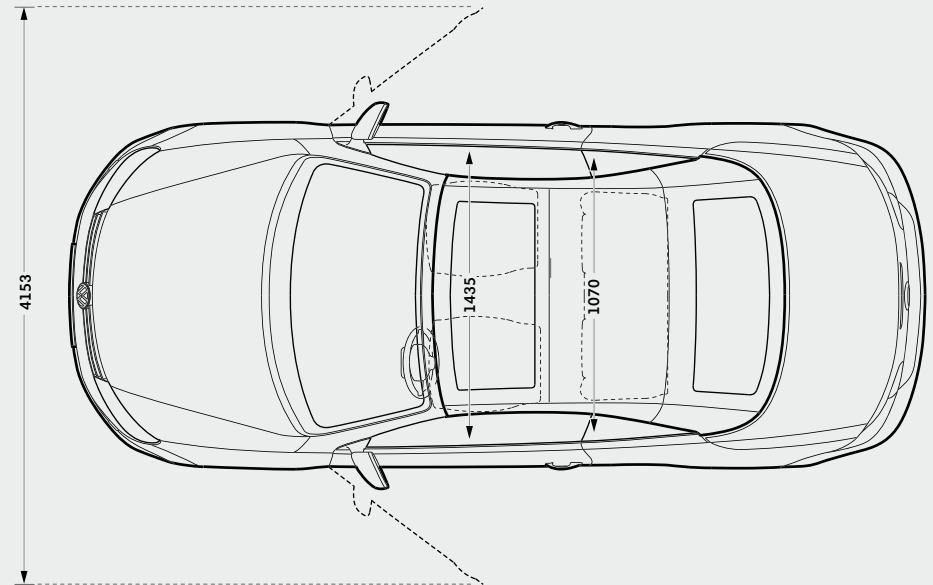
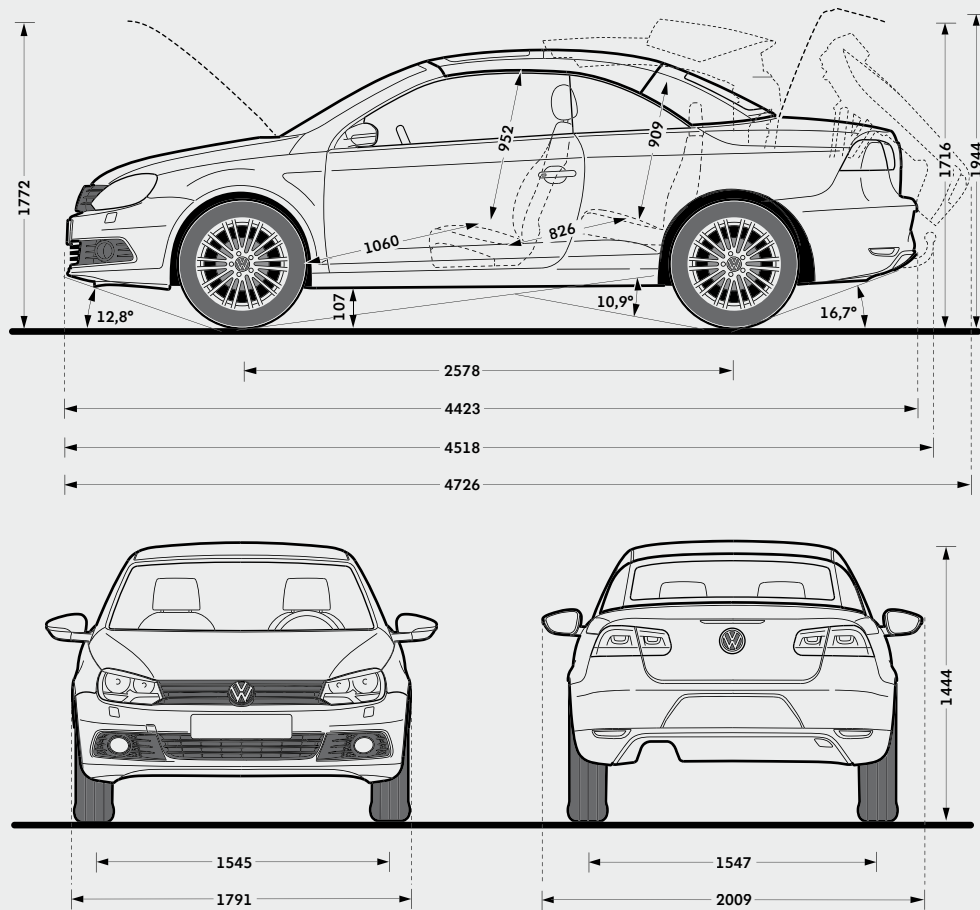

Gepäckraumvolumen¹⁾
380 l/ bei geöffnetem Dach: 205 l

Kraftstoffbehältervolumen
ca. 55 l

Wendekreis
ca. 10,9 m

¹⁾ Messung nach ISO 3832 mit Quadern von 200 x 100 x 50 mm Kantenlänge.

Rechenbeispiel

Ihr Grundmodell

_____ ,-

Gewünschte Sonderausstattungen

_____ ,-

_____ ,-

_____ ,-

_____ ,-

_____ ,-

Ihr Kaufpreis

_____ ,-

Finanzierung

Anzahlung/Gebrauchtwagen _____ ,-

Ihr Kreditwunsch _____ ,-

effektiver Jahreszins _____ %

_____ Monatsraten à _____ ,-

Schlussrate _____ ,-

_____ Monate Vertragsdauer

_____ jährliche Fahrleistung/km

Leasing

Sonderzahlung _____ ,-

monatliche Leasingrate _____ ,-

_____ Monate Vertragsdauer

_____ jährliche Fahrleistung/km

Ihr Grundmodell

_____ ,-

Gewünschte Sonderausstattungen

_____ ,-

_____ ,-

_____ ,-

_____ ,-

_____ ,-

Ihr Kaufpreis

_____ ,-

Finanzierung

Anzahlung/Gebrauchtwagen _____ ,-

Ihr Kreditwunsch _____ ,-

effektiver Jahreszins _____ %

_____ Monatsraten à _____ ,-

Schlussrate _____ ,-

_____ Monate Vertragsdauer

_____ jährliche Fahrleistung/km

Leasing

Sonderzahlung _____ ,-

monatliche Leasingrate _____ ,-

_____ Monate Vertragsdauer

_____ jährliche Fahrleistung/km

Ihr Grundmodell

_____ ,-

Gewünschte Sonderausstattungen

_____ ,-

_____ ,-

_____ ,-

_____ ,-

_____ ,-

Ihr Kaufpreis

_____ ,-

Finanzierung

Anzahlung/Gebrauchtwagen _____ ,-

Ihr Kreditwunsch _____ ,-

effektiver Jahreszins _____ %

_____ Monatsraten à _____ ,-

Schlussrate _____ ,-

_____ Monate Vertragsdauer

_____ jährliche Fahrleistung/km

Leasing

Sonderzahlung _____ ,-

monatliche Leasingrate _____ ,-

_____ Monate Vertragsdauer

_____ jährliche Fahrleistung/km

Volkswagen Bank

Der Weg zu Ihrem neuen Eos kann ganz einfach und unkompliziert sein. Denn mit unseren Finanzdienstleistungen bekommen Sie alles aus einer Hand: ein maßgeschneidertes Finanzierungs- oder Leasingangebot und den optimalen Schutz einer umfassenden Versicherung, inklusive Garantie!

Nutzen Sie den Service und die Erfahrung eines kompetenten Partners: Volkswagen Bank, Volkswagen Leasing und Volkswagen VersicherungsService – der Finanzdienstleister speziell für Sie als Volkswagen Fahrer. Damit Sie nicht nur Zeit, sondern auch bares Geld sparen.

Volkswagen Bank: der clevere Weg zu Ihrem Eos

Verwirklichen Sie Ihren Traum vom neuen Eos einfach und schnell. Sie haben die Wahl:

Beim AutoCredit finanzieren Sie Ihr Wunschfahrzeug mit äußerst niedrigen Monatsraten und einer höheren Schlussrate. Erst am Vertragsende wählen Sie, ob Sie das Auto zurückgeben, die Schlussrate weiterfinanzieren oder sie auf einmal begleichen.

Beim ClassicCredit führen Sie gleichbleibend günstige Monatsraten direkt zum Ziel: Ihrem neuen Eos.

Fragen Sie Ihren Volkswagen Partner auch nach PrämieLight Plus, dem günstigen Komplettangebot aus Auto, Finanzierung und der ersten Kfz-Versicherung mit Garantie. Zusätzlich schützt Sie bei längerer Krankheit die Restschuldversicherung.

Ihr Volkswagen Partner berät Sie gern und stellt Ihnen ein maßgeschneidertes Angebot zusammen.

Volkswagen Leasing: der wirtschaftliche Weg zu Ihrem Eos

Wenn Sie Ihr Geld nicht beim Kauf eines neuen Eos festlegen wollen, bietet Ihnen Volkswagen Leasing eine vorteilhafte Alternative, gleichgültig, ob Sie Ihr Fahrzeug privat oder geschäftlich einsetzen. Denn Sie zahlen nur für das, was Sie nutzen – in niedrigen, monatlichen Raten. So bleibt Geld frei für andere schöne Dinge. Außerdem fahren Sie immer ein neues Volkswagen Modell mit moderner und zuverlässiger Technik. Am Vertragsende geben Sie Ihren Eos einfach zurück und leasen ein neues Modell. Und wenn Sie PrämieLight Plus wählen, bekommen Sie neben Ihrem neuen Eos zu kleinen Monatsraten eine besonders günstige Kfz-Versicherung mit Garantie, die Sie weitreichend vor unerwarteten Reparaturkosten schützt. So können Sie sich jetzt mit PrämieLight Plus noch gründlicher gegen Kostenrisiken absichern: mit exklusiven Spartarifen, bequem und komplett aus einer Hand. Fragen Sie Ihren Volkswagen Partner.

Volkswagen VersicherungsService: Weg frei für Ihren Eos

Starten Sie durch, wenn andere warten! Der Volkswagen VersicherungsService bietet Ihnen alle Voraussetzungen für perfekte Leistungen rund um Ihren neuen Eos. Grünes Licht von Anfang an: Gleich beim Autokauf erwartet Sie eine, auf Ihre persönliche Versicherungssituation abgestimmte, umfassende Beratung. Grünes Licht für clevere Rechner: Profitieren Sie von unseren günstigen Angeboten, die Ihre Kosten auf ein Minimum reduzieren. Grünes Licht für Ihre Mobilität: Der Volkswagen Versicherungs-Service hilft Ihnen in ganz Europa. Tag und Nacht, das ganze Jahr und immer in Ihrer Nähe! Grünes Licht, wenn andere Rot sehen: Unser Schadenservice sorgt für eine schnelle Reparatur, selbstverständlich mit Originalersatzteilen und Garantie. Grüne Welle: Lassen Sie keine Frage offen. Ihr Volkswagen Partner informiert Sie gern.

Schauen Sie doch mal vorbei!
www.volkswagenbank.de

Der neue Eos

015.1192.50.01 · Printed in Germany

Änderungen vorbehalten · Ausgabe: 07. Oktober 2010

Internet: www.volkswagen.de